

ŘEZ A-A  
1 : 1

Chrome-plated

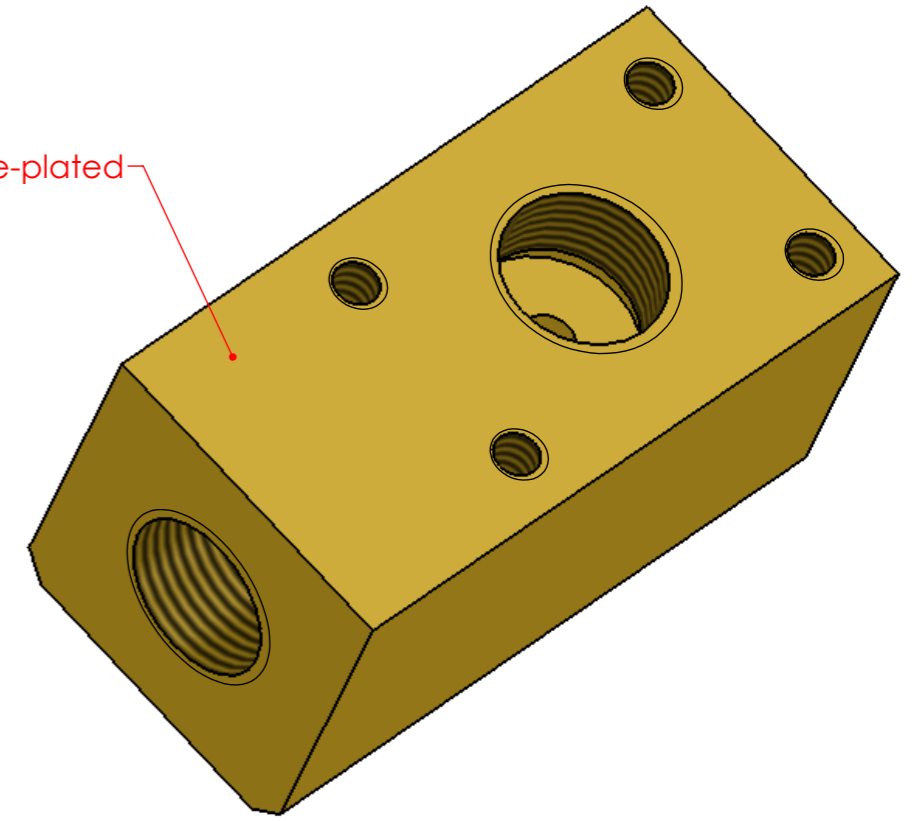
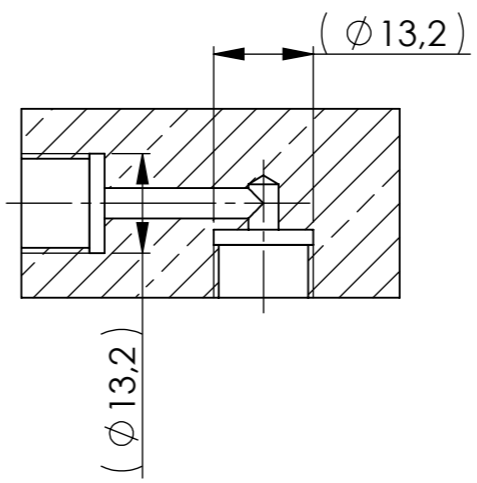

Vyhotovil: Sehnoutek T.	Rozměr: 25x25x50	Povrch úprava:	Výkres je duševním vlastnictvím firmy Lindr chladič a výčepní technika		
Schválil:	Materiál: 2.0402 (CuZn40Pb2)	Číslo sestavy:	Projekt: Kontakt 115 (2012)		
Vytvořeno dne: 14.5.2012	Polotovár:	Název modelu:	Díl: Redukce CO hadice		
Naposled uloženo: 14.5.2012	Netolerované rozměry ISO 2768 - mK	Redukce CO hadice	Číslo výkresu: L00513		
	Nástroje pro ohýbání	Formát: A3	Měřítko: 2:1	Hmot./kg: 0.25	Revize:
	Tloušťka plechu - mm	List 1 z 1			
	Horní nástroj - R Dolní nástroj - W	Promítání: ISO E			
Výpočet rozvinutého tvaru proveden pro uvedenou kombinaci nástrojů.					