

No. article	Numéro de pièce	Quantité
1	PB-13-033-200-100-Chassis arriere-26	1
2	PB-13-033-200-200-Tablier	1
3	PB-13-033-200-300-Double Treuil	1
4	PB-13-033-200-400-Guide cable treuil	1
5	PB-13-033-200-107-Nourice_retour	1
6	PB-13-033-200-500-Couronne d'orientation grue	1
7	PB-13-033-350-000-Ensemble roue arriere gauche 28L26	2
8	PB-13-033-400-000-Articulation chassis	1
9	SymétriePB-13-033-200-400-Guide cable treuil	1
10	PB-13-033-600-000-Grue 10 m	1

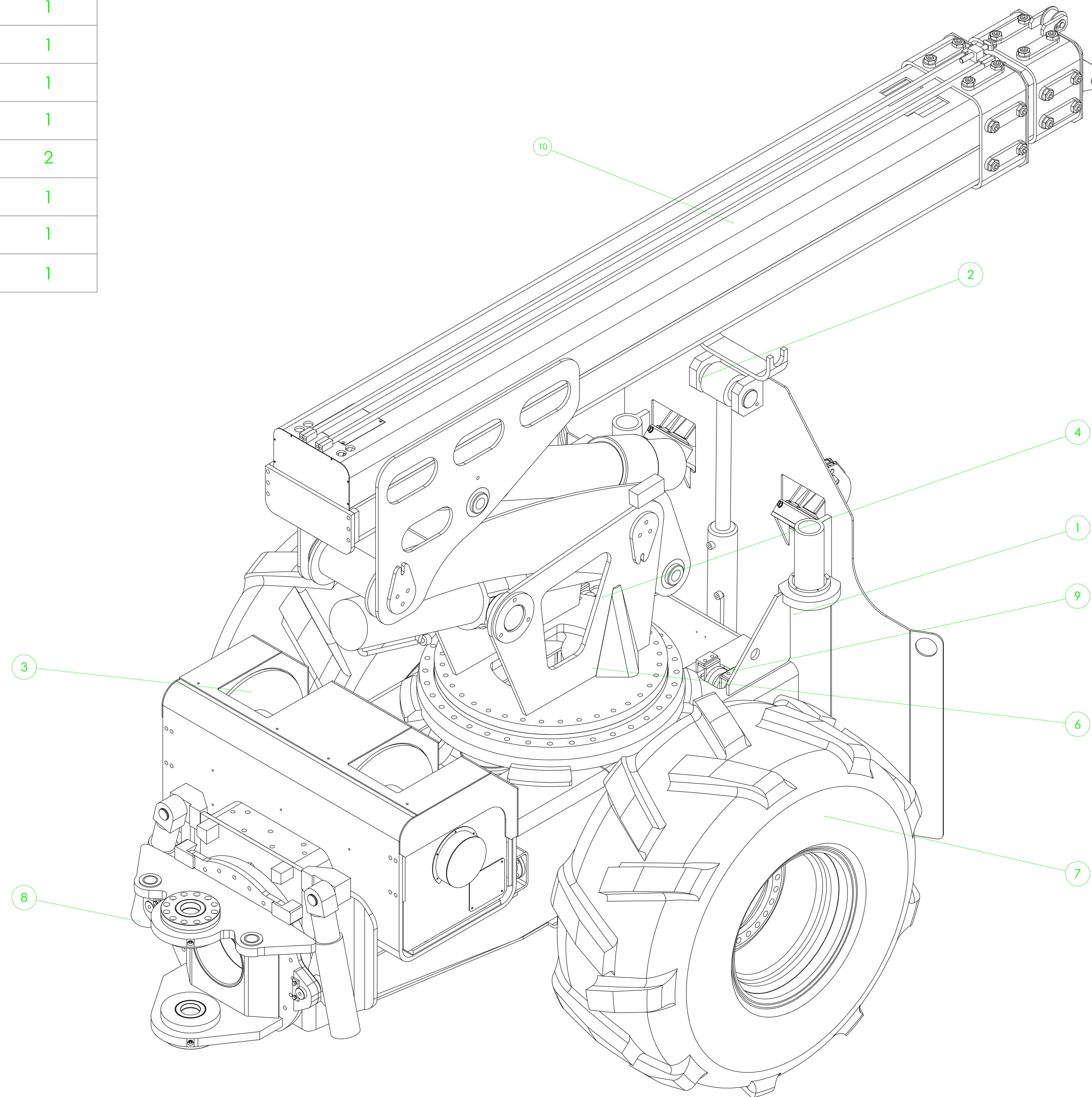

Quantité par ensemble : 1
Echelle : 1/7

Soudures : a = 0,7 x ep mini
Tolérances générales +/- 1mm
Ra 3,2 sauf indications
Casser les angles vifs
Les cotes manquantes sont des symétries

indice	date	Création	modification	CRIT	LFU	approb
A	20/11/2017	Création				
praj	orig. technique	phase	type doc	entité	n° ordre doc.	indice
-	*****	-	**	----	PB-13-033-200	A

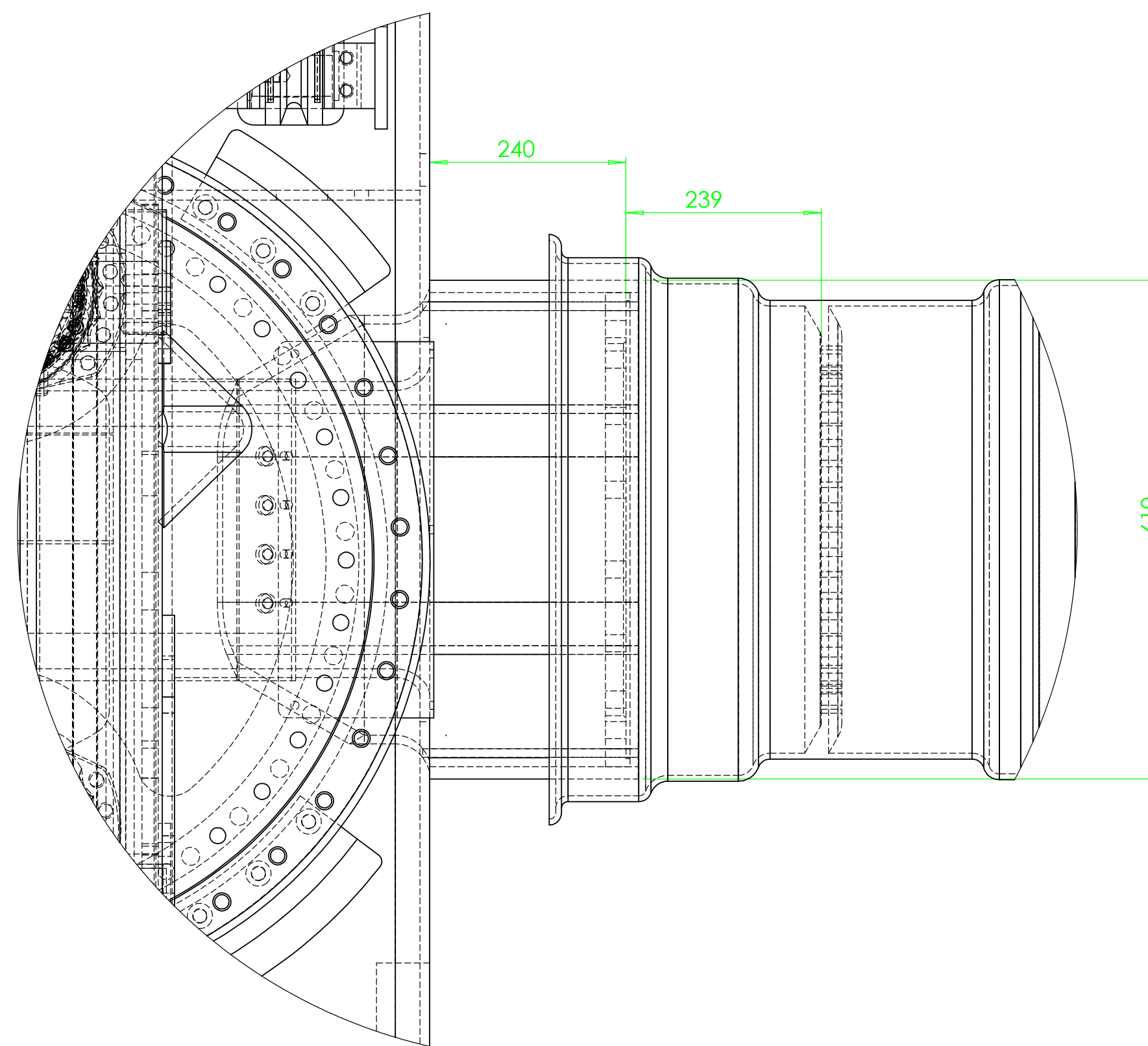
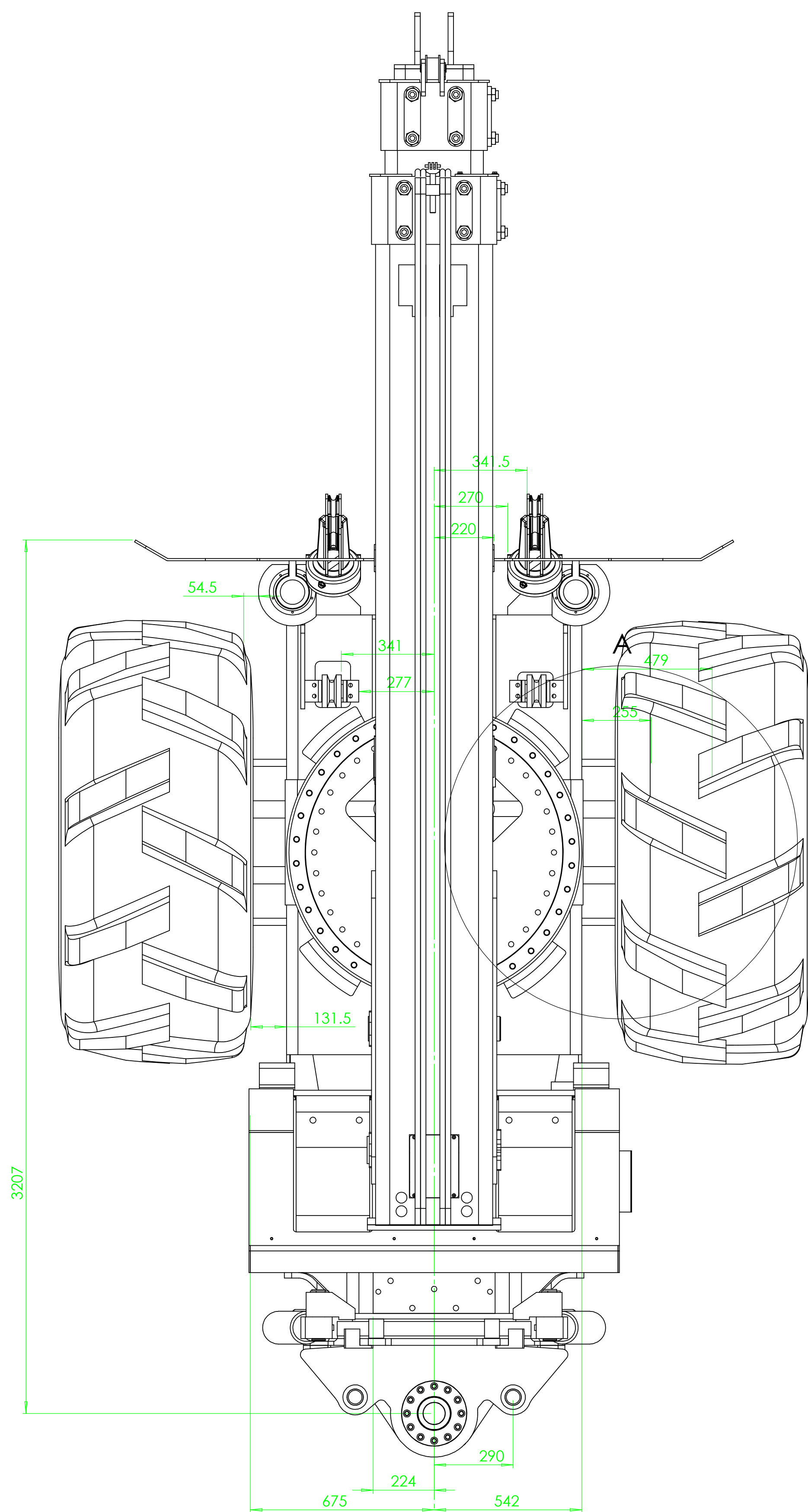
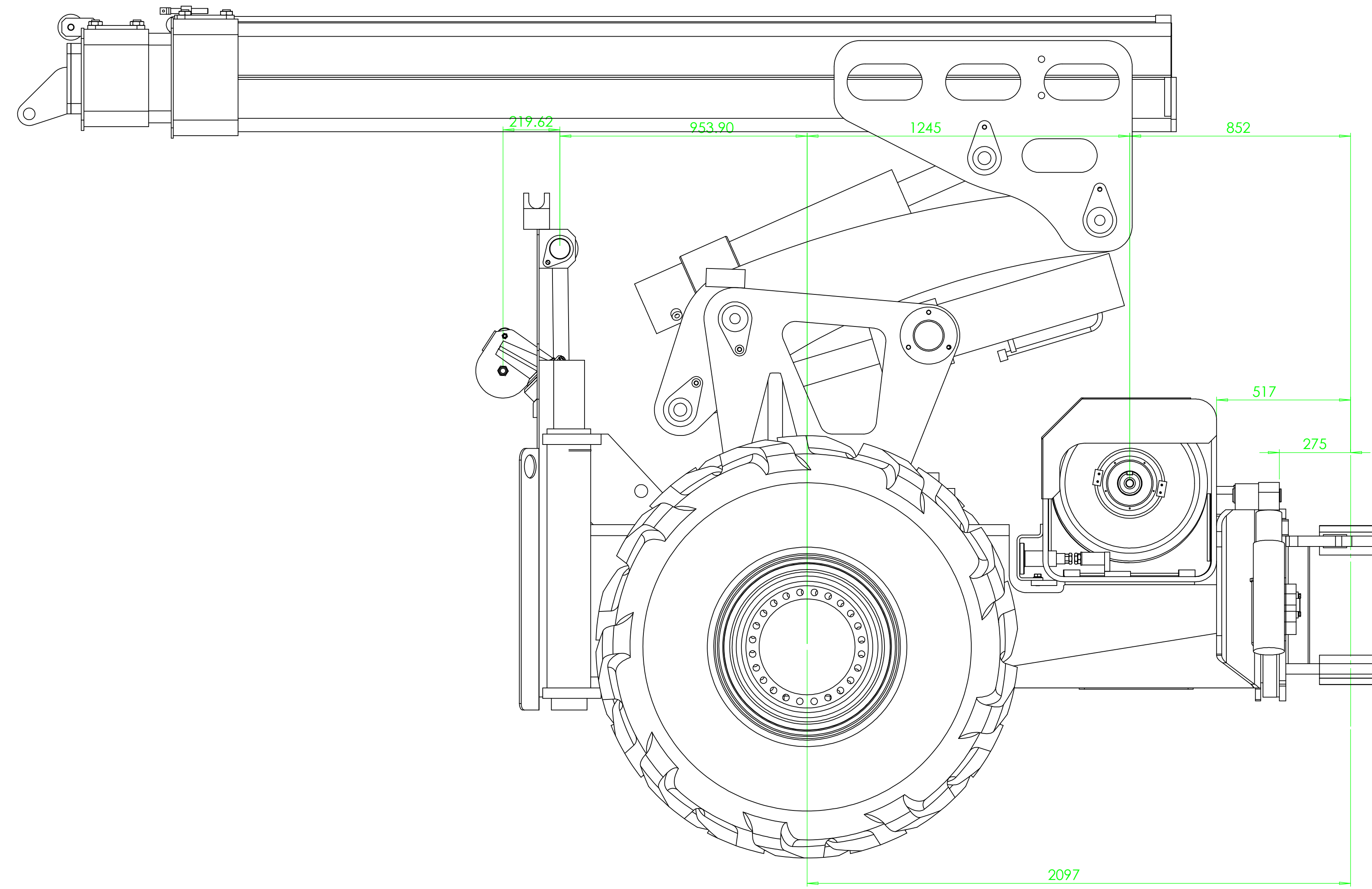
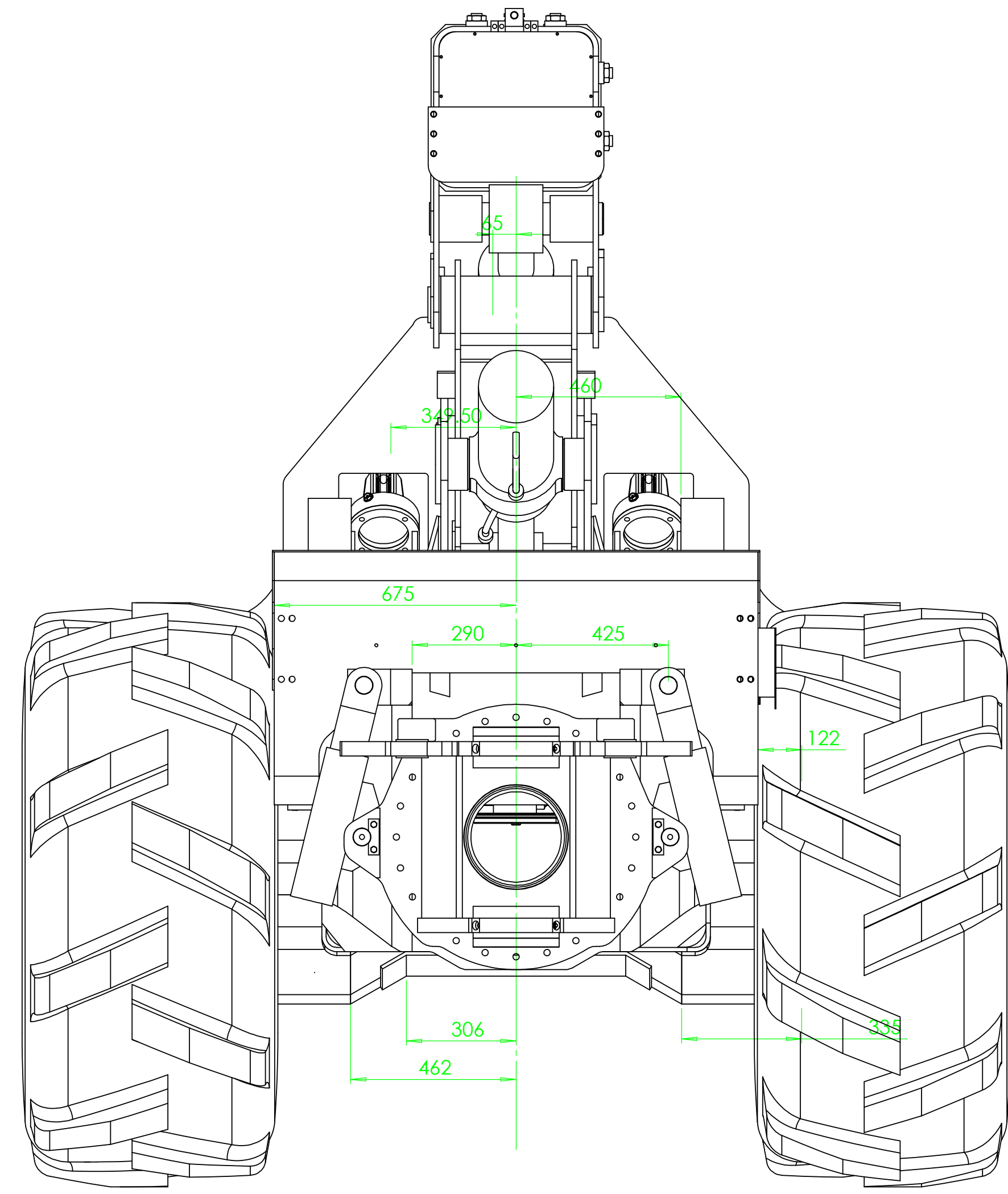

DÉTAIL A
Echelle 1:6

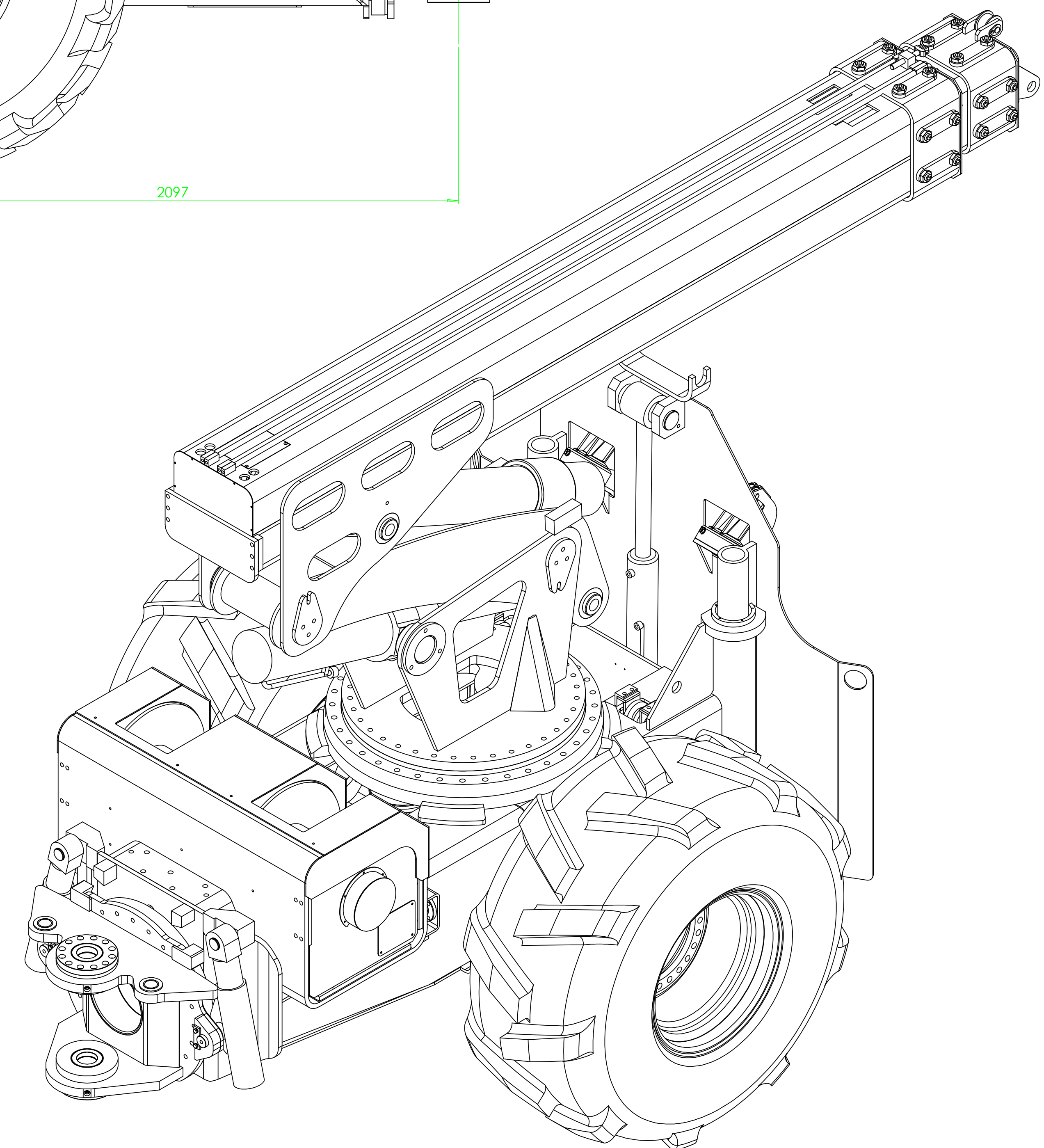

Quantité par ensemble : 1
Echelle : 1/7

Soudures : a = 0,7 x ep mini
Tolérances générales +/- 1mm
Ra 3.2 sauf indications
Casser les angles vifs
Les cotes manquantes sont des symétries

A		2011/2017		Création		CRIT LIFU	
indice	date	modification	auteur	vérificat	approbat		
PB-200-000-Ensemble chassis arriere_sans correction d'assiette-26							
proj	orig. technique	phase	type doc	entité	r ⁿ ordre doc.	indice	
ENSEMBLE CHASSIS ARRIERE	-	*****	-	**	----	PB-13-033-200	A