

Přesnost netolerovaných rozměrů
dle ČSN ISO 2768
Třída přesnosti m

3,2
0,8
0,4

B-B

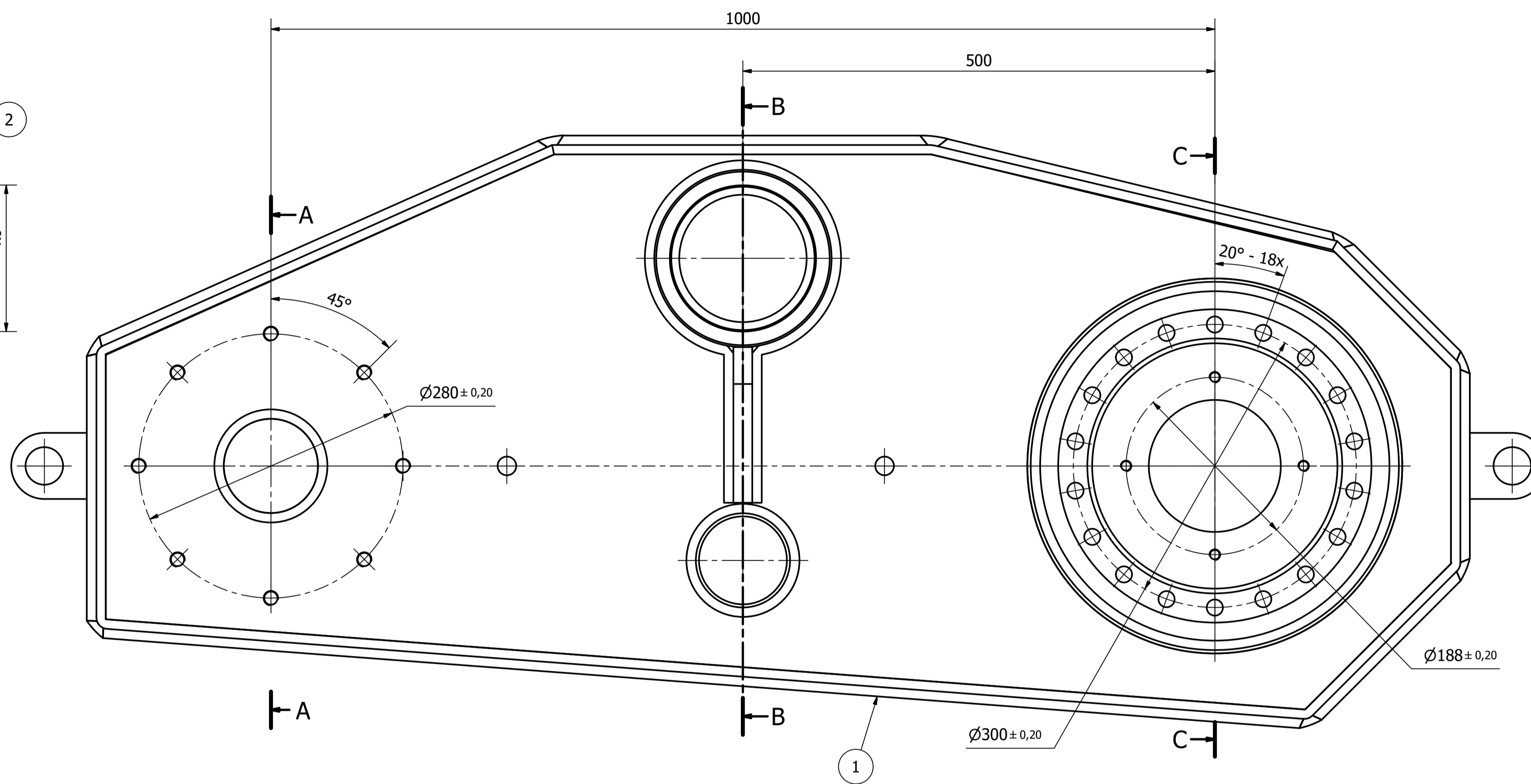
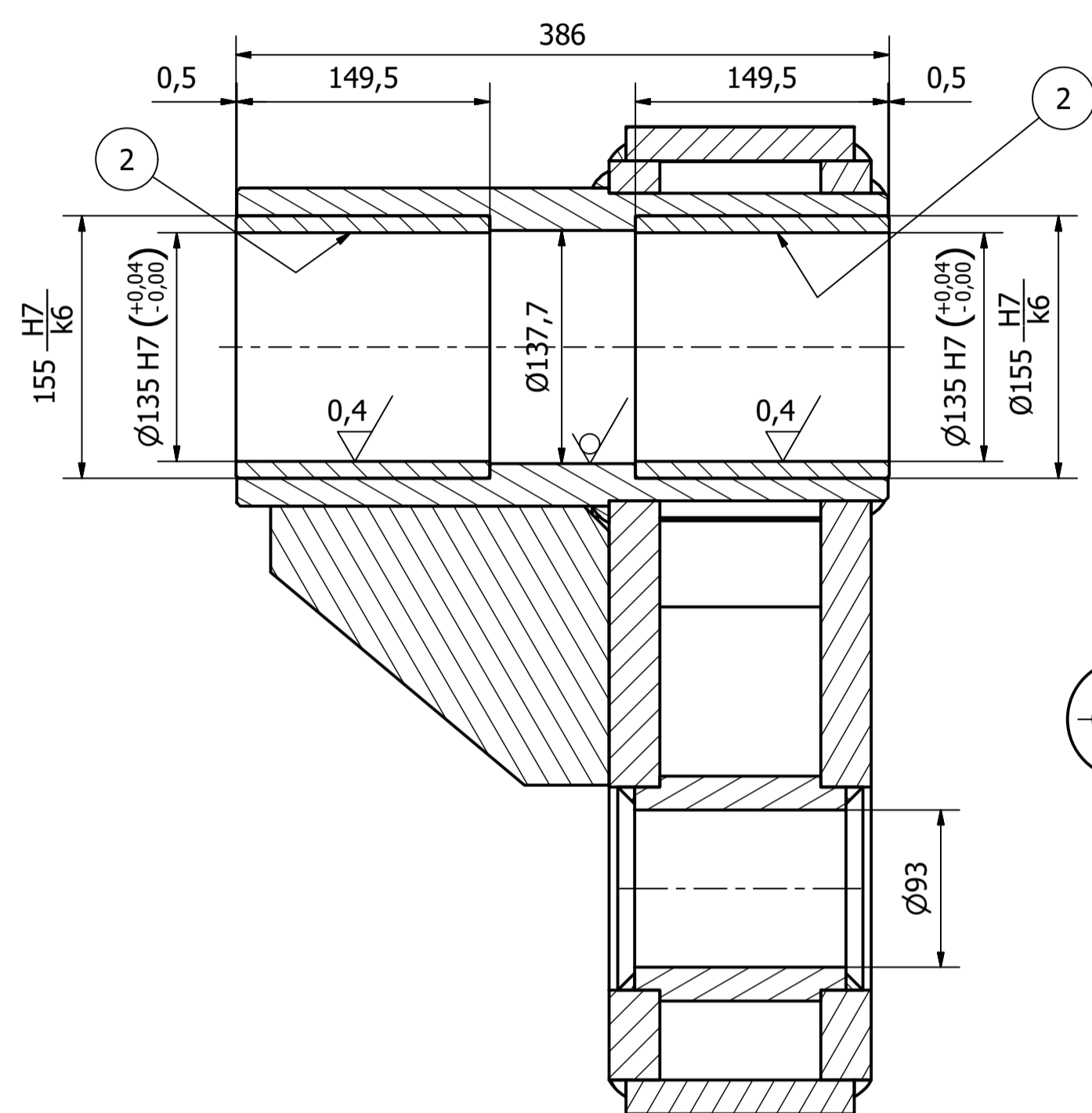

C-C

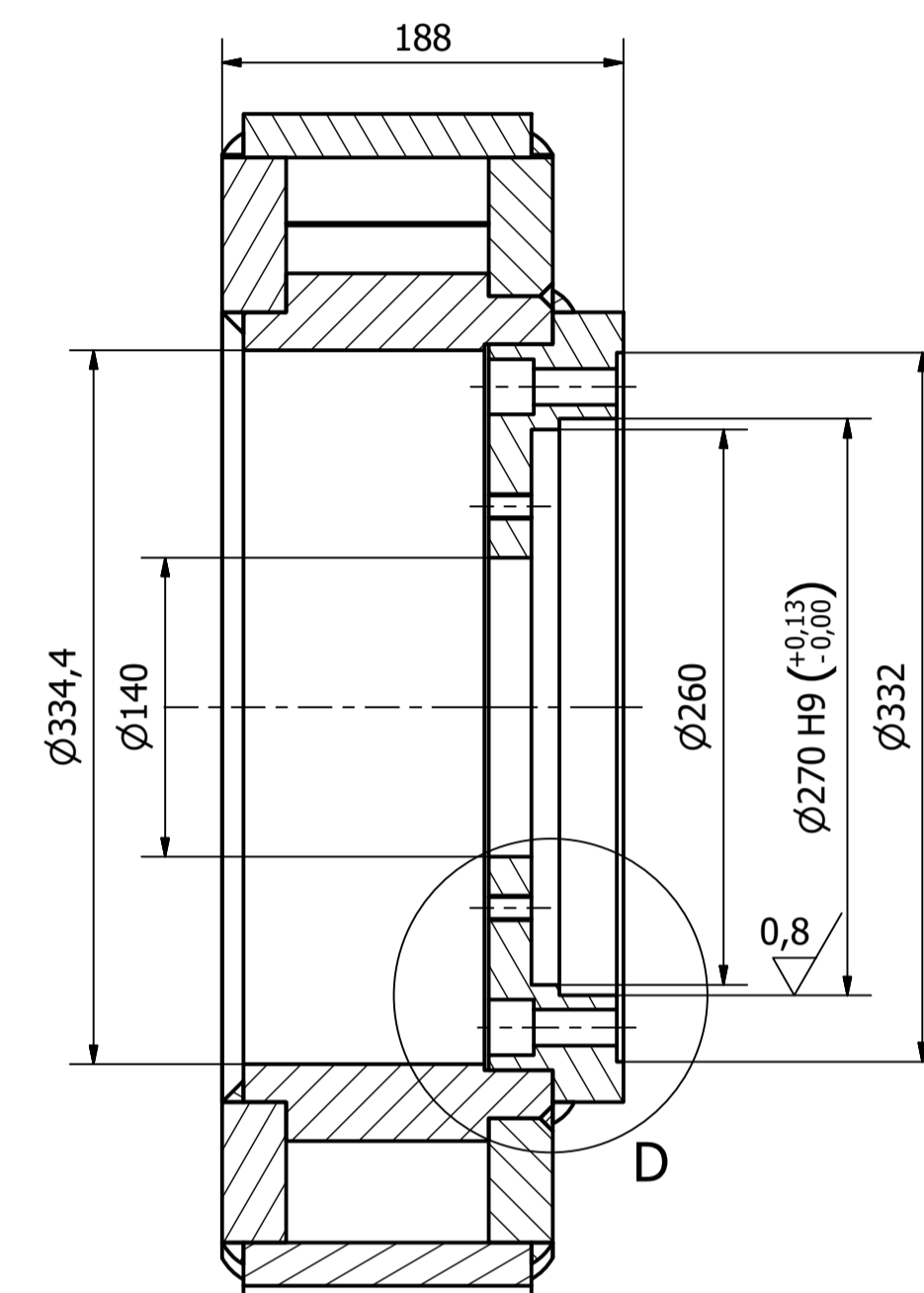

A (1 : 2,5)

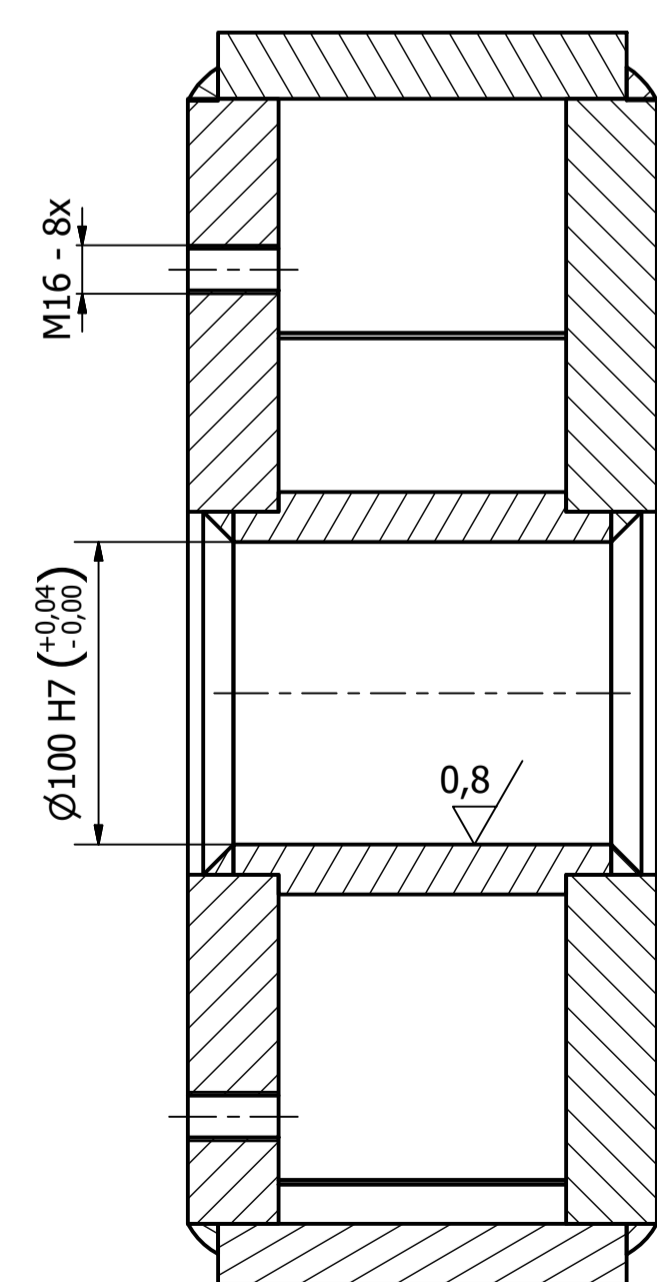

D (1 : 1)

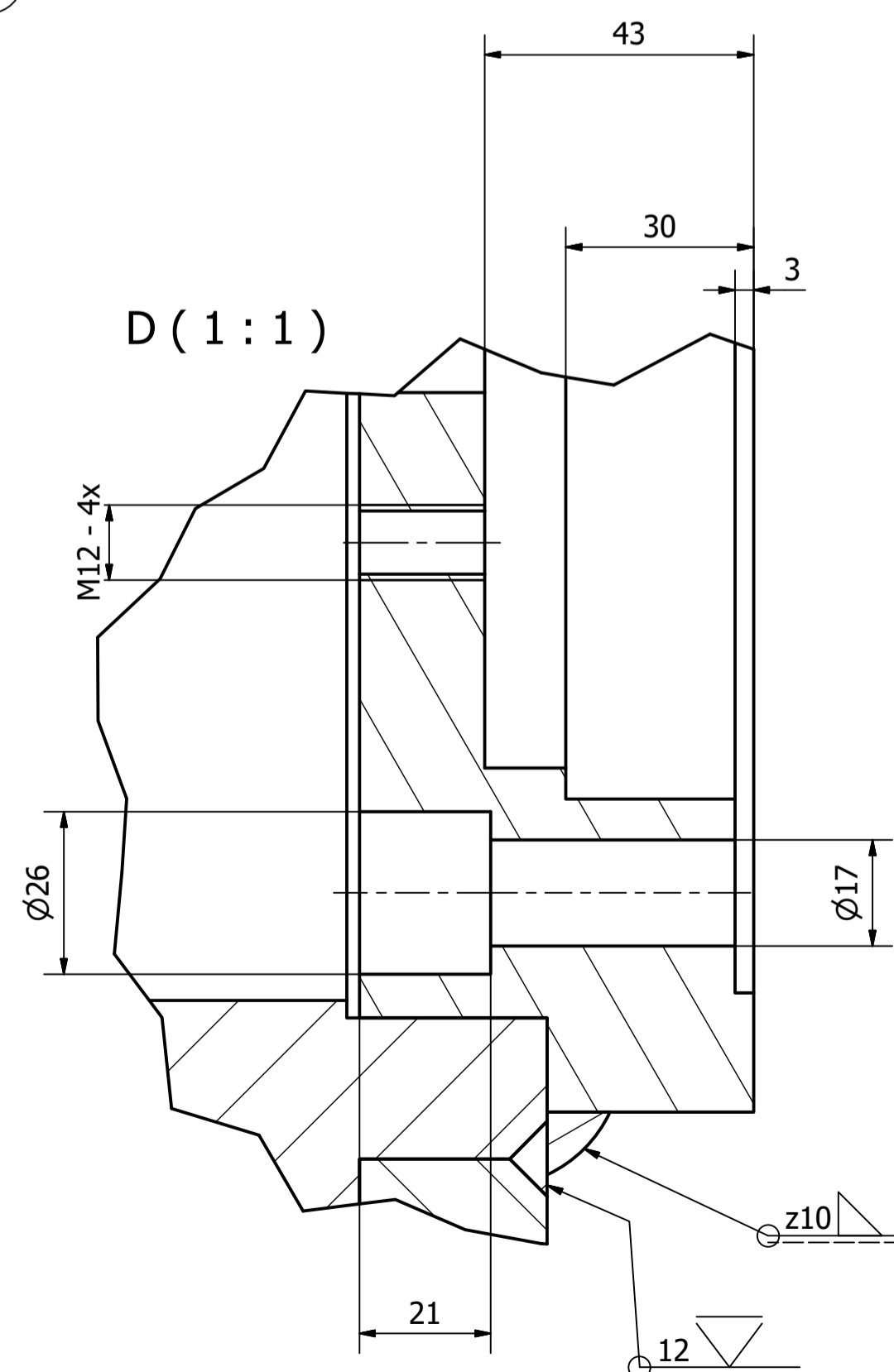

REVIZE
VÝROBA

Ks	Název	Hmotnost	Číslo výkresu	Poz.										
2	POUZDRO BRONZ	10,3 kg	112-020-050108	2										
1	VAHADLO LEVÉ_SV	444,8 kg	112-020-050100_SV	1										
<table border="1"> <thead> <tr> <th>Formát promítání</th> <th>Formát promítání</th> <th>Číslo promítání</th> <th>Číslo promítání</th> <th>Číslo promítání</th> </tr> </thead> <tbody> <tr> <td></td> <td></td> <td></td> <td></td> <td></td> </tr> </tbody> </table>					Formát promítání	Formát promítání	Číslo promítání	Číslo promítání	Číslo promítání					
Formát promítání	Formát promítání	Číslo promítání	Číslo promítání	Číslo promítání										
<table border="1"> <thead> <tr> <th>Změna</th> <th>Datum</th> <th>Podpis</th> <th>Název</th> <th>Norma</th> </tr> </thead> <tbody> <tr> <td></td> <td></td> <td></td> <td></td> <td></td> </tr> </tbody> </table>					Změna	Datum	Podpis	Název	Norma					
Změna	Datum	Podpis	Název	Norma										
<table border="1"> <thead> <tr> <th>Měřítko</th> <th>Popis</th> <th>Podpis</th> <th>Název</th> <th>Norma</th> </tr> </thead> <tbody> <tr> <td>1:3,5</td> <td></td> <td></td> <td>VAHADLO LEVÉ_OP</td> <td></td> </tr> </tbody> </table>					Měřítko	Popis	Podpis	Název	Norma	1:3,5			VAHADLO LEVÉ_OP	
Měřítko	Popis	Podpis	Název	Norma										
1:3,5			VAHADLO LEVÉ_OP											
<table border="1"> <thead> <tr> <th>Č. pos. sestavy</th> <th>Technolog</th> <th>Typ</th> <th>Číslo výkresu</th> </tr> </thead> <tbody> <tr> <td></td> <td></td> <td></td> <td>112-020-050100</td> </tr> </tbody> </table>					Č. pos. sestavy	Technolog	Typ	Číslo výkresu				112-020-050100		
Č. pos. sestavy	Technolog	Typ	Číslo výkresu											
			112-020-050100											
<table border="1"> <thead> <tr> <th>Starý výkres</th> <th>Vyd. kromě</th> <th>Datum</th> </tr> </thead> <tbody> <tr> <td></td> <td></td> <td>20.11.2018</td> </tr> </tbody> </table>					Starý výkres	Vyd. kromě	Datum			20.11.2018				
Starý výkres	Vyd. kromě	Datum												
		20.11.2018												