

Ra 3,2

3 x \varnothing 7,20 ∇ 13
 Díra pro zápusťnou
 závitovou vložku M5.

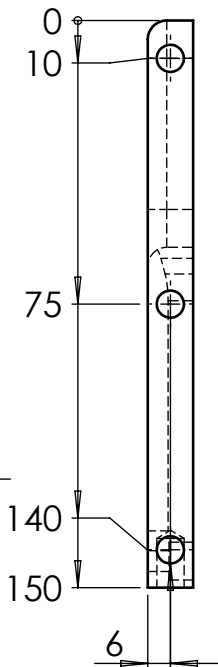

3 x \varnothing 7,20 ∇ 13

Díra pro zápusťnou
 závitovou vložku M5.

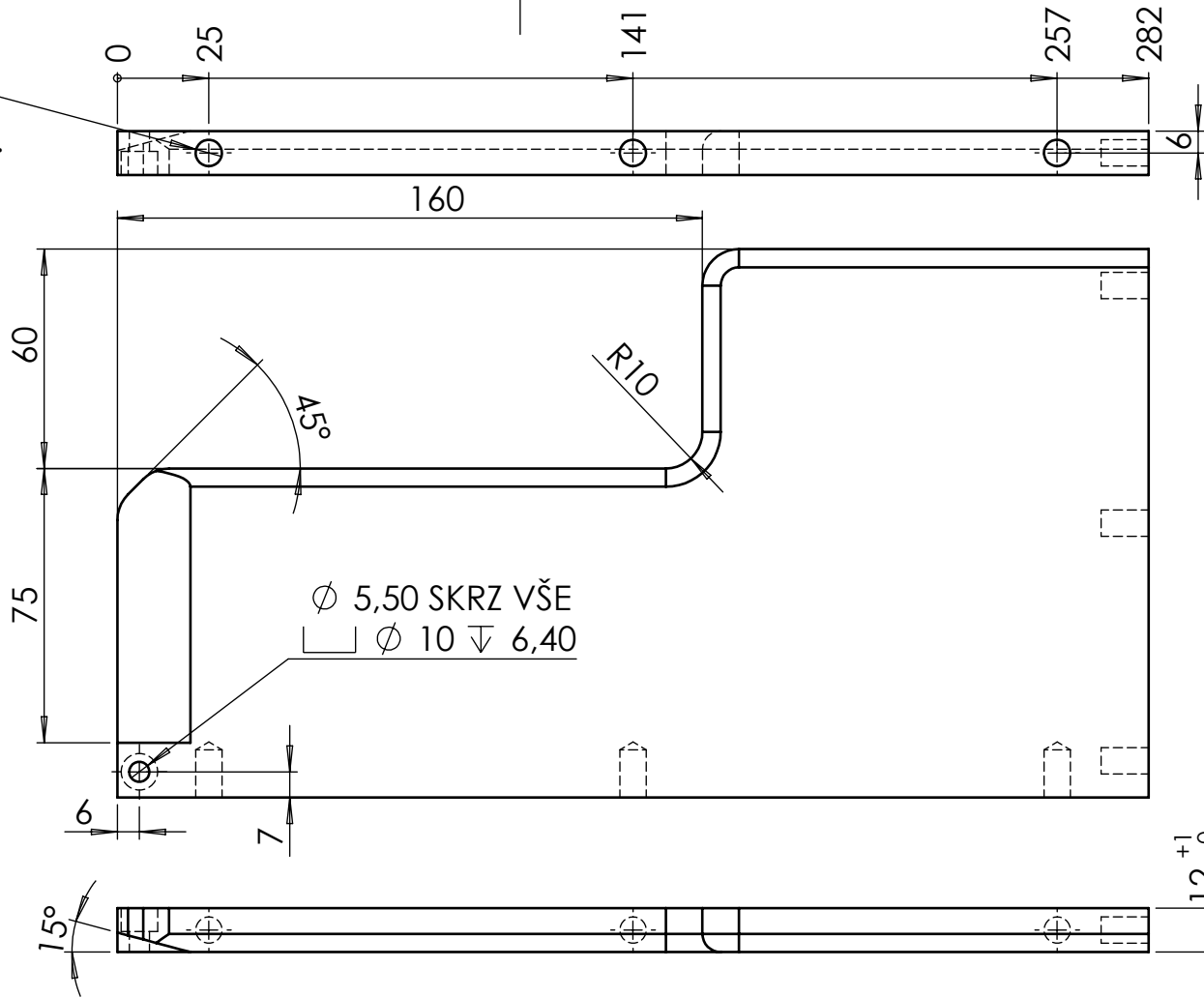

MATERIÁL: MATERIAL:	PA6-černý	HMOTNOST: WEIGHT:	[g]	428.25	MĚŘÍTKO: SCALE:	1:2	UNREAL S.r.l.O USI Industrial engineering servis
KUSŮ: PCS.:		PLOCHA: SURFACE:	[mm ²]	76511.21			
KRESLIL: DRAWN BY:	Michal Stříbrský	VYTVOŘENO DNE: DATE:	30.10.2018	ZMĚNA DNE: CHANGE:	19.11.2018	POVRCHOVÁ ÚPRAVA / FINISH:	TEPELNÉ ZPRAC. / HEAT TREATMENT:
SCHVÁLIL: CONT.BY:	Pavel Filip	VÝROBA: PRODUCTION:				ČÍSLO VÝKRESU ZÁKAZNÍKA: CUSTOMER DRAWING NUMBER:	NETOLEROVANÉ ROZMĚRY DLE ISO 2768 - mK NEKŮTOVANÁ SRAŽENÍ 0,5x45° Dimensions without tolerance by ISO 2768 - mK Unquoted chamfer 0,5x45°
NÁZEV VÝKRESU: PART NAME:	Bočnice		List1		ČÍSLO VÝKRESU: DRAWING NUMBER:	2071M512-001.0	LIST/LISTŮ SHEET / SHEETS

