

VÝSTUŽ PĀTKY "P1"

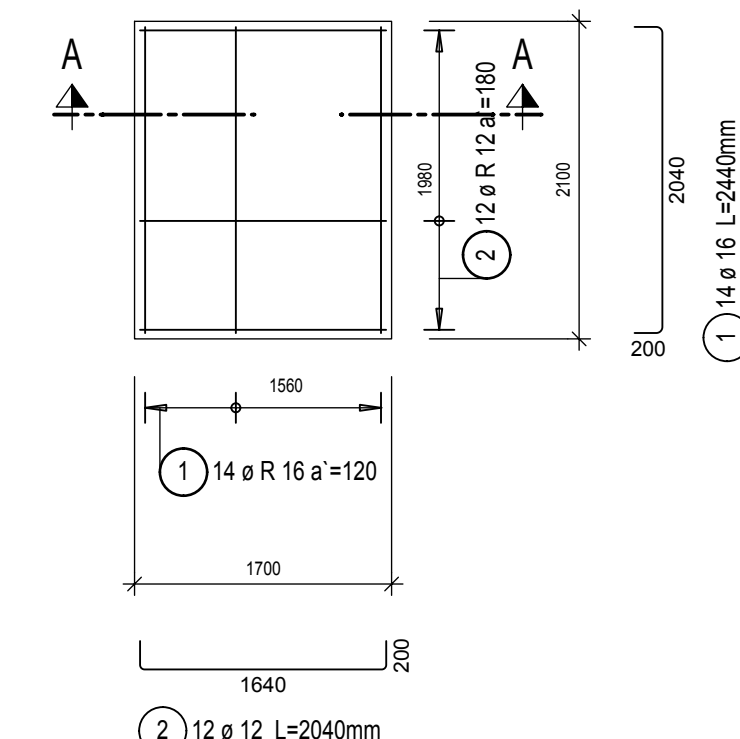

Rez A - A

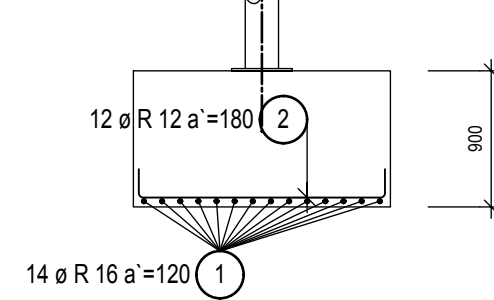

VÝSTUŽ PĀTKY "P2"

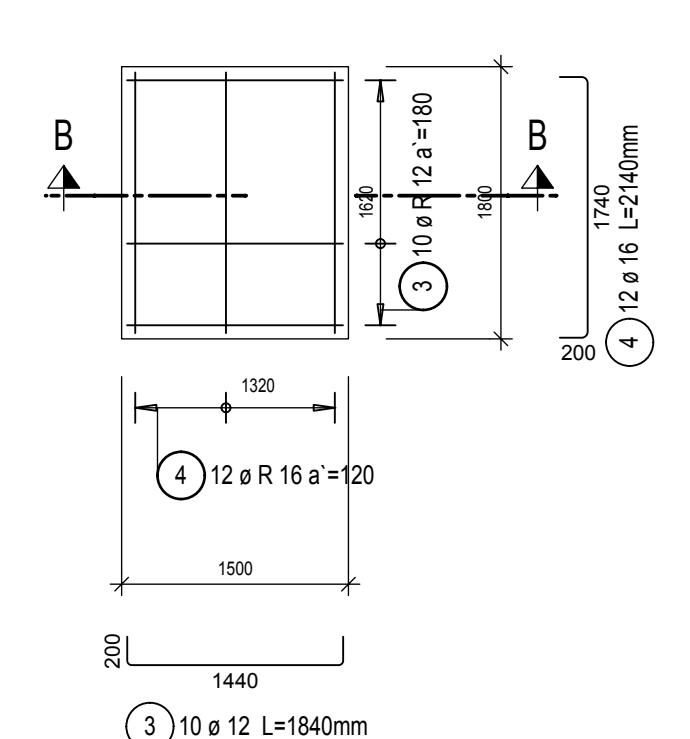

Rez B - B

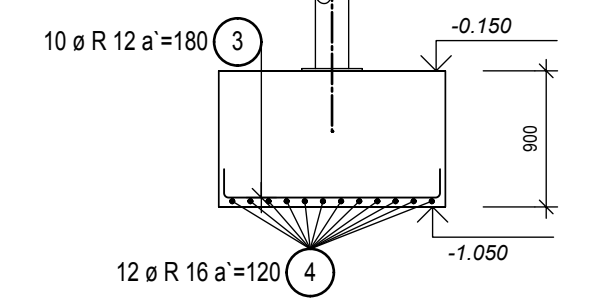

VÝSTUŽ PĀTKY "P3"

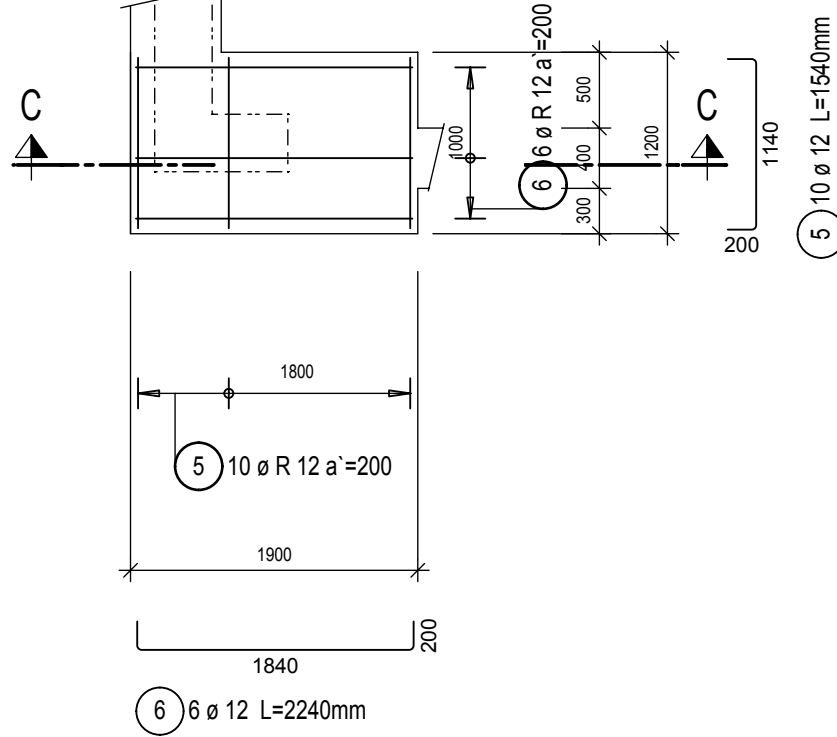

Rez C - C

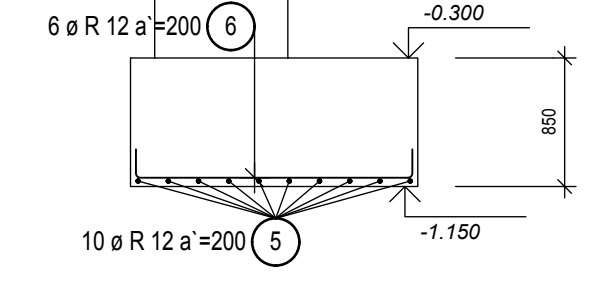

VÝSTUŽ PĀTKY "P4"

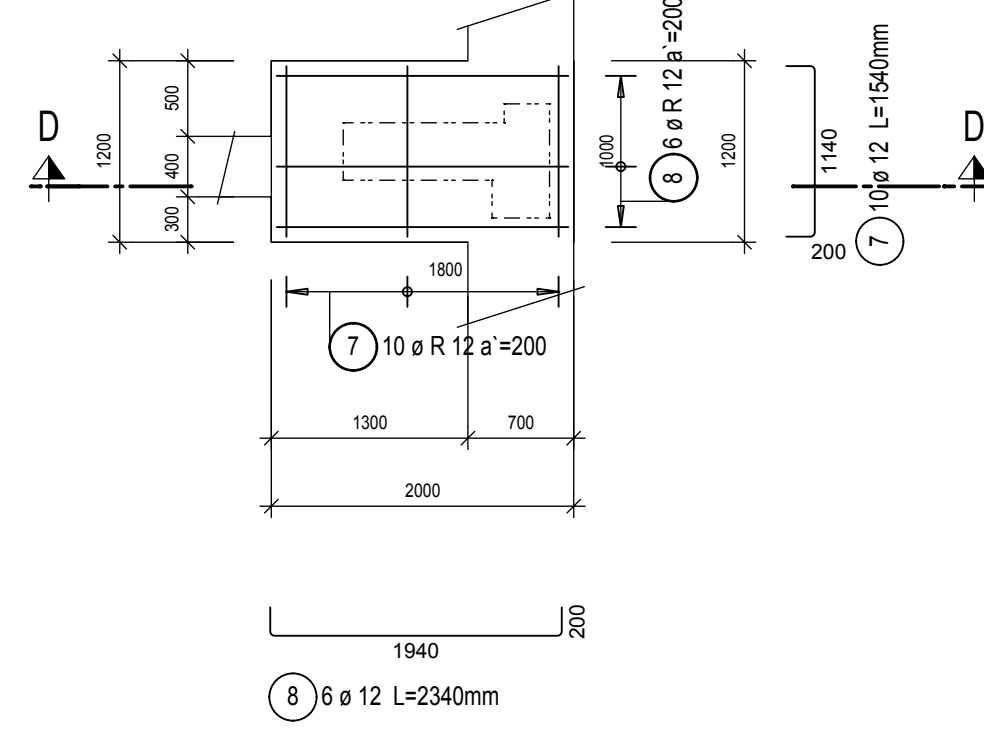

Rez D - D

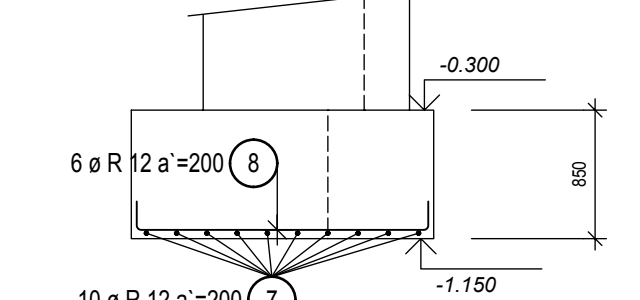

VÝKAZ VÝSTUŽE

POL	ŠPECIFIKÁCIA			DĹŽKA CELKOM							
	KS	Ø	DĹŽKA	6	8	10	12	14	16	18	
OCEĽ 10 505											
1	14	16	2.44							34.16	
2	12	12	2.04				24.48				
3	10	12	1.84				18.40				
4	12	16	2.14							25.68	
5	10	12	1.54				15.40				
6	6	12	2.24				13.44				
7	10	12	1.54				15.40				
8	6	12	2.34				14.04				
DĹŽKA OCEĽE 10 505 [m]							101.16			59.84	
DĹŽKA CELKOM [m]							101.16			59.84	
JEDNOTKOVÁ HMOTNOSŤ [kg/m]				0.222	0.395	0.616	0.888	1.208	1.579	1.998	
HMOTNOSŤ [kg]				Formula			89.83		94.49		
CELKOVÁ HMOTNOSŤ [kg]										184.32	

POZNĀMKA :

- PRED REALIZACIOU ZMERAŤ SKUTOČNÉ ROZMERY NA STAVBE. DISPROPORCIE OPROTI PROJEKTOVEJ DOKUMENTÁCII KONZULTOVAŤ S PROJEKTANTOM, PROJEKTANT STATIKY NENESIE ZODPOVEDNOSŤ ZA ROZMEROVÚ NEPRESNOSŤ V PROJEKTOVEJ DOKUMENTÁCII.
- PRED ZALIATIM BETONOVEJ MONOLITICKEJ KONŠTRUKCIE JE NUTNÉ PRIZVAŤ ZODPOVEDNÉHO PROJEKTANTA NA PREVZATIE VÝSTUŽE.
- AKEKOLIEK ZMENY V NOSNEJ KONŠTRUKCII JE NUTNÉ KONZULTOVAŤ SO ZODPOVEDNÝM PROJEKTANTOM.
- V MIESTE NEVYZNAČENÝCH PRIERAZOV VÝSTUŽ UPRAVIŤ PRERUŠENIM ALEBO ROZHRNUTIM DO STRĀN
- PRÚTY STYKOVAT PRESHOHOM S MINIMÁLNOU DĹŽKOU 40xØ PRIEREZU.

OCEĽ S235

BETÓN C25/30

BETONÁRSKA OCEĽ 10 505

KRYTIE 30mm

AUTOR NĀVRHU	ING. RADOVAN IVANIČKA	ZODP. PROJEKTANT	ING. MILAN VAŇUŠ	STUPEŇ	REALIZÁCIA
VYPRACOVAL	ING. ANDREJ ARPÁŠ			ZAKÁZ. Č.	
INVESTOR	MARIÁN ČANÁKY			DĀTUM	11/2014
NĀZOV	NOVOSTAVBA RODINNÉHO DOMU			MERITKO	1:50
	PARCELA č. 671/6, 671/7, ŽIRANY, OKRES NITRA, NITRIANSKY KRAJ			FORMÁT	4 A4
OBJEKT	SO-01 - RODINNÝ DOM			ČASŤ	
OBŠAH	ZĀKLADY			PROFESIA	Č. PRÍLOHY
				STATIKA	S01